

RoHS

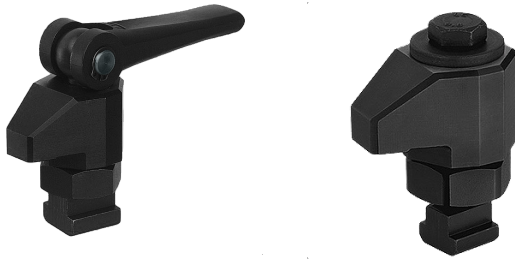

材質	處理
鋼	表面硬化、染黑



圖 1



圖 2

品號	特徵	備註	質量 g	庫存
23310.0034	偏心把手，44×30	圖 1	950	△
23310.0035	夾持螺牙，44×30	圖 2	650	△

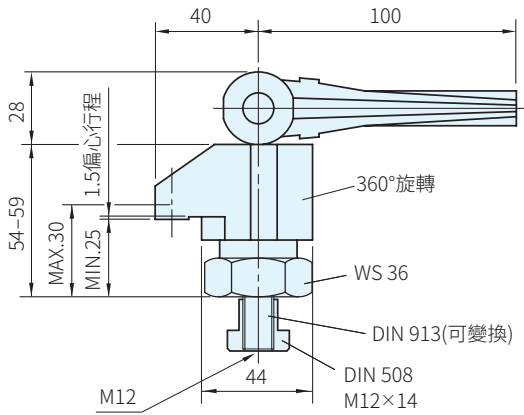
WA. 注意

・DIN 508可依需求換成M12×16，M12×18，M12×20，M12×22

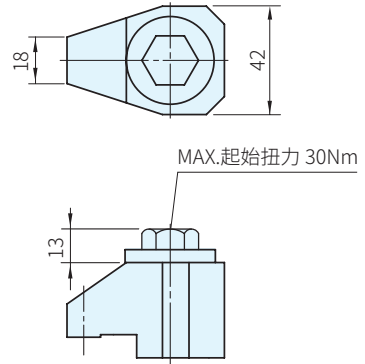
訂貨： 交期： 天
23310.0034

EX. 使用例

